

VALVGRIND TYP 950 - 2019



VALVGRIND TYP 950 - 2019

Användning

Som skydd mot otillbörligt tillträde till valv när valvdörren är öppen. Grinden är dimensionerad, främst för Roburs valvdörrar. På särskild order tillverkas den i andra bredder.

Beskrivning

Grinden tillverkas i stålplåt och runda rör. Karmen består av två fyrkantprofiler. Grindstängare med konsol ingår.

Låsning

Självstängande lås med låscylinder. Öppnas med nyckel utifrån och vridknopp från insidan. Elektriskt slutbleck 24V—på särskild order.

Ytbehandling

Aluminium finish.

Montage

Karmstolparna monteras med insexskruv M6 på dörrkarmens insida. Hålen täckes med plastplugg. Karmen till Roburs värdevalvdörrar är förborrad för montage av höger- alt. vänsterhängd grind.

Montage i mellanvägg

Enligt skiss. Observera att anslaget skall vara 12 mm (± 2 mm).

Internvalvgrind

Normalt används standardutförandet. För insynsskydd kompletteras, på särskild order, grindens övre och/eller nedre halva med tonat plexiglas.

Mått och viktuppgifter

Höjd	1806 mm
Grindbredd	950 mm
Totalbredd	1085 mm inkl. karmstolpar
Vikt	44 kg

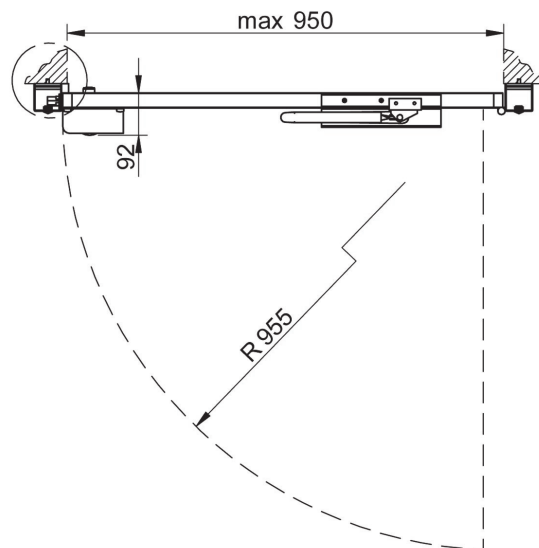
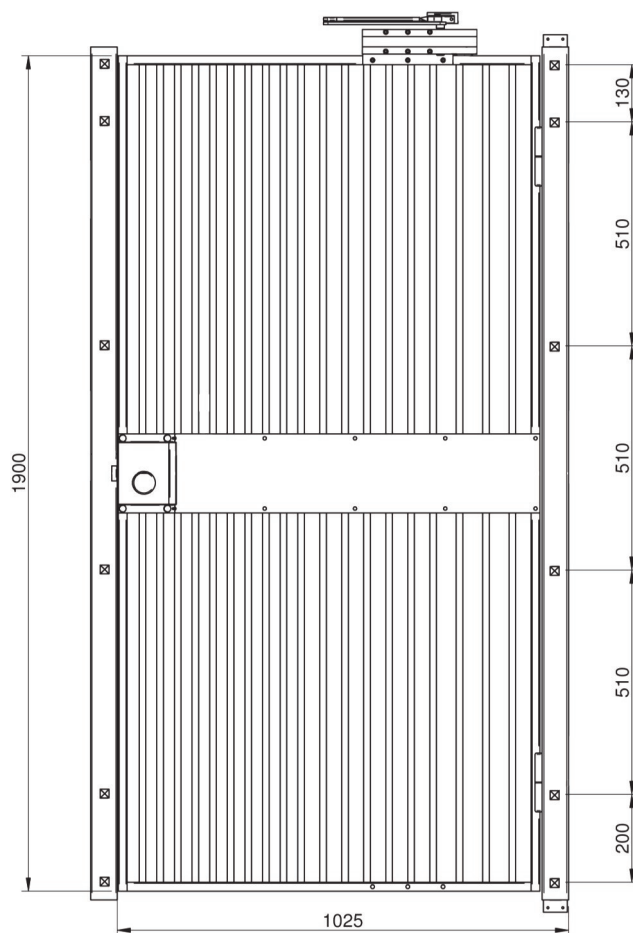

Rätten till ändringar i konstruktion och utrustning förbehålles.



Huvudkontor Robur Safe AB

Lundbyvägen 8
311 68 SLÖNGE
Tel: 0346 – 260 260
Fax: 0346 – 260 222
info@robursafe.com

Försäljningskontor

Arenavägen 55 plan 7
121 77 JOHANNESHÖV
Tel: 08 – 745 72 11
www.robursafe.com

Försäljningskontor Robur Safe A/S

Grini Næringspark 12
1361 ØSTERÅS, NORGE
Tel: 0047 67 16 66 00
Fax: 0047 67 16 66 01
info.no@robursafe.com